

# 「桃園藝承 百年薪傳」技藝推廣暨達人選拔

## 110 年木作類達人組

競賽試題資料  
(請詳閱競賽說明)

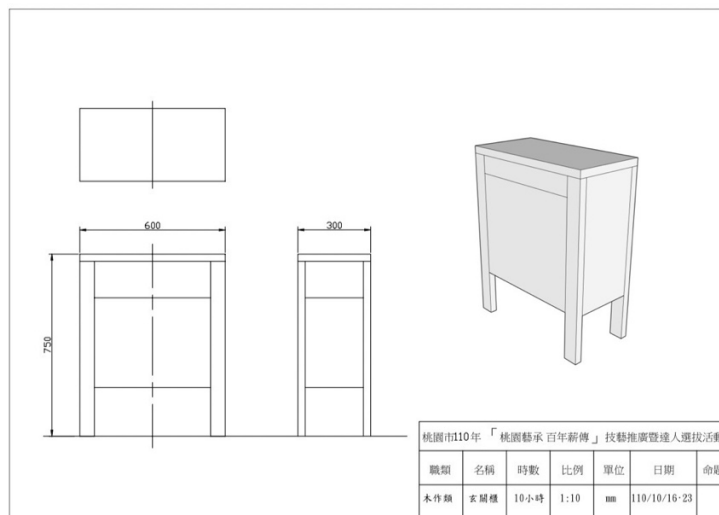

110 年 10 月 16、23 日

桃園市 110「桃園藝承 百年薪傳」技藝推廣暨達人選拔活動

材料表(1人份)

項目	名稱	規格及尺寸	單位	數量	備註
1	胡桃木(腳)	750x60.5x30.5mm	支	4	榫接方式
2	胡桃木(橫桿)	650x60.5x30.5mm	支	4	榫接方式
3	山毛櫸(抽屜料)	630x150.5x15.5mm	支	2	鳩尾榫接合
4	山毛櫸(貼邊)	650x30x30mm	支	4	
5	木心板(櫃面、箱體、底面)	1200x305x18mm	片	2	1200 兩邊貼 10mm 山毛櫸實木，兩面貼山毛櫸薄片
6	夾板(抽屜底板)	600x600x4mm	片	1	兩面貼山毛櫸薄片
7	胡桃木、山毛櫸薄片(箱體/門板或蓋板)	600x300x0.5mm	各 1 片	2	薄片拼花設計與貼飾
8	木釘	Ø8x32mm	支	20	
9	Lamello 鍵片	#10, 54x20x4mm	片	20	
10	平板鉸鍊	54x25x6mm	只	2	含木螺釘
11	門檔	自行挑選	只	1	
12	木螺釘	Ø3.5x38mm ( 1 1/2" )	支	8	箱體與腳架
13	木螺釘	Ø3x19mm ( 3/4" )	支	5	抽屜底版
14	砂紙	#180, #240, #320	各 1 張	3	
15	白膠	500g	瓶	1	附膠刷

說明：1.以上材料皆須依自由創作設計備料並可增加，唯需考慮於競賽時間 10 小時內完成，獲獎者每人補助最高新臺幣 9,000 元之材料補助費 (於表揚活動當日發放)。

2.實木材料為胡桃木、山毛櫸，須為乾燥材及鉋削方正，寬度及厚度尺寸須精準。

3.木心板兩邊貼山毛櫸實木，不宜使用釘接，兩面再貼山毛櫸薄片 (可於賽前完備)。

4.夾板兩面貼山毛櫸薄片 (可於賽前完備)。

# 桃園市 110「桃園藝承 百年薪傳」技藝推廣暨達人選拔活動

## 試題說明

### 職類名稱：木作職類 達人組

競賽日期：110年10月16、23日（星期六）

試題名稱：玄關櫃

競賽試題：如附試題，三視圖及示意圖

材料：胡桃木、山毛櫸、木心板、夾板、胡桃木及山毛櫸薄片，木心板兩邊貼山毛櫸實木，兩面再貼山毛櫸薄片，Lmello鍵片、木釘與木螺釘。

結構：1.桌面：桌面四週邊緣厚度為25mm，中間部份的厚度配合板材的厚度。

2.箱體：使用木心板兩邊貼山毛櫸實木後，雙面貼山毛櫸薄片，採用Lmello鍵片、木釘接合，或依自行設計接合。

3.腳架：使用胡桃木材料，採用榫接。

4.抽屜：使用山毛櫸材料，採用鳩尾榫接合。

5.門板或蓋板：使用木心板材料與山毛櫸實木貼邊，門板或蓋板使用鉸鏈與箱體連結。

6.箱體與腳架：使用木螺釘/榫接接合。

# 桃園市 110 「桃園藝承 百年薪傳」技藝推廣暨達人選拔活動

## 競賽試題

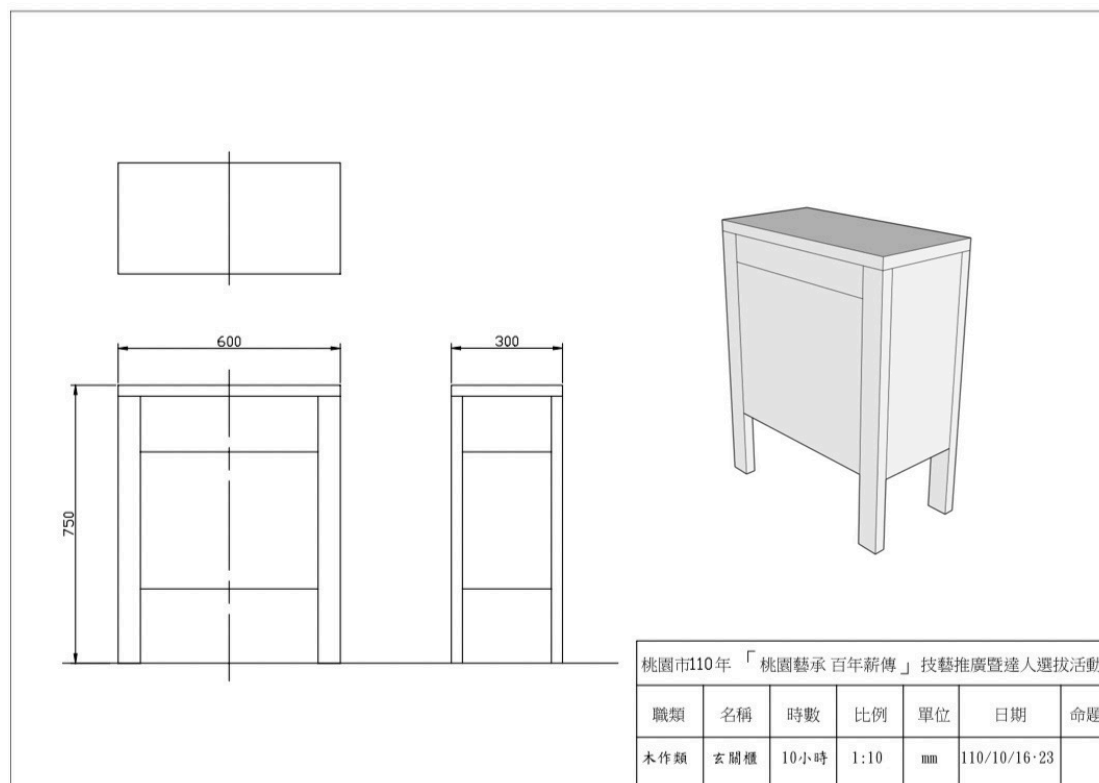

圖 1 家具規格示意圖

- 說明：1.本試題為玄關櫃家具規格示意圖，參賽者依規定時間提交設計圖及說明，創作造型與結構設計務必於競賽時間 10 小時內完成。
- 2.整體設計除了圖面標示主要尺寸須符合之外，抽屜、箱體、門板或蓋板等大小，皆可自由創作設計。
- 3.參賽者自行創作設計圖面須依競賽試題說明提交「家具創作」設計圖及說明，審查內容包含依照試題公告尺寸自行創作設計，繪製 1:1 工作圖、三視圖、造型設計、整體比例、結構設計以及 8 小時內可完成的作品(不含抽屜或門板裝配與整體作品砂磨、修飾等 2 小時)，經裁判小組評選出入選者進入第三階段之實作競賽部分。